

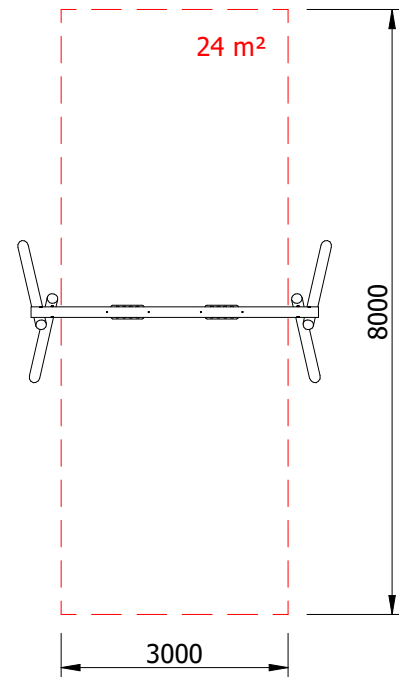

Dieses Werk ist nach den Vorschriften des Gesetzes gegen den unlauteren Wettbewerb (UWG) und des Gesetzes über Urheberrecht und verwandte Schutzrechte (UrhG) geschützt. Rechtsverletzungen werden strafrechtlich und zivilrechtlich verfolgt.

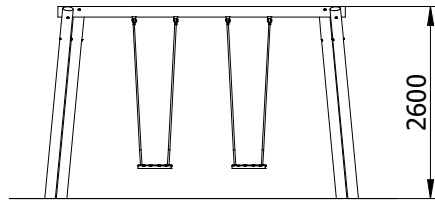

**Technische Informationen:**

Fallraum: ca. 3000 x 8000mm  
 Abmessungen (LxBxH): ca. 4200 x 1800 x 2600mm  
 Freie Fallhöhen: ca. +1450mm  
 Fallschutz gem. DIN EN 1176

Material: Robinie, Standpfosten D=120-180 mm, naturgewachsen, entsplintet, geschliffen und lasiert  
 Schaukelketten und Lagersattel aus Edelstahl

<b>ABC-TEAM Spielplatzgeräte GmbH</b> Postfach 255, D-56222 Ransbach-Baumbach Tel. +49 (0) 2623 8007-0, Fax +49 (0) 2623 4851 Homepage: www.abc-team.de E-Mail: info@abc-team.de				Projekt-Nr.:		Maßstab: 1:100	
					Datum		
			Bearb.	30.07.2012	UPi	<b>Doppelschaukel 2400</b> <b>Robinie</b>	
			Gepr.				
			Norm				
			Art.-Nr.:			Zchnng.-Nr.:SG-730.129.201_DE_00	
			730 129 201				
Zust.	Änderung	Datum	Name	Technische Änderungen vorbehalten			1 Bl.