

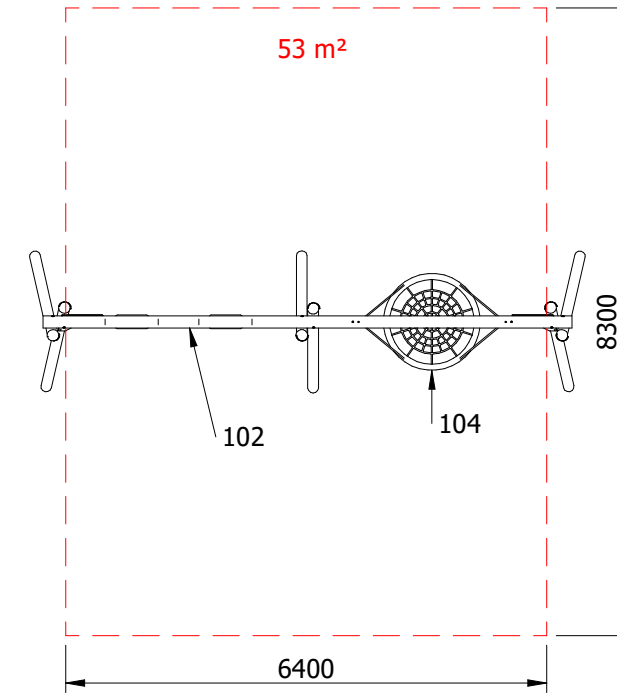

Abbildung Nest - Doppelschaukel mit Pfostenschuhe,
Ausführung jedoch gemäß Angebot OHNE Pfostenschuhe!



Spielaktivitäten:

- 102 Doppelschaukel mit 2 Sicherheits-Schaukelsitzen Höhe 2400mm
- 104 Nestschaukel Ø 1200mm

Technische Informationen:

Fallraum: ca. 8300 x 6400mm
 Abmessungen: ca. 7400 x 1900 x 2600mm
 Freie Fallhöhen: ca. +1450 mm (102) und +1500mm (104)
 Fallschutz gemäß DIN EN 1176

Material: Robinie, Standpfosten Ø 120-180mm, naturgewachsen, entsplintet, geschliffen, lasiert,
 Sicherungsketten, Schaukelketten und Lagersattel aus Edelstahl
 Schaukelnest aus Herkulestauwerk, Sicherheitschaukelsitz aus PU

Dieses Werk ist nach den Vorschriften des Gesetzes gegen den unlauteren Wettbewerb (UWG) und des Gesetzes über Urheberrecht und verwandte Schutzrechte (UrhG) geschützt. Rechtsverletzungen werden strafrechtlich und zivilrechtlich verfolgt.

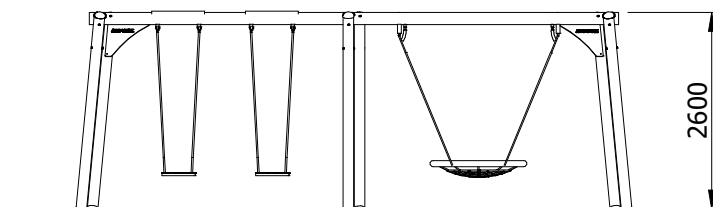

Zeichnung urheberrechtlich geschützt! Vervielfältigung, Weitergabe an Dritte nur mit ausdrücklicher Genehmigung durch: ABC-TEAM Spielplatzgeräte GmbH Postfach 255, D-56222 Ransbach-Baumbach Tel. (02623) 8007-0, Fax (02623) 4851 www.abc-team.de info@abc-team.de		Projekt-Nr.: Datum Name	Maßstab: 1:100	
Bearb. 25.06.2020 Gepr. Norm T F EK		SVo	Nest - Doppelschaukel Robinie	
Art.-Nr.: 730 012 236		Zchn.Nr.: SG-730.012.236_DE_00		Blatt 1 1 Bl.
Zust.	Änderung	Datum	Name	