

**Unterlage zum Mitlesen der Präsentation des Herrn
Thorwesten vor dem Stadtrat der Stadt Beckum am
02.03.2021**

Aktuelle Lage bezüglich bestehender Immobilie Flurstück 306

Meine Tochter Jacqueline und ich haben im Juli 2017 das Flurstück 306 von der Stadt Beckum als Eigentümergemeinschaft erworben. Sofort wurde mit der Planung und der Errichtung einer Werkhalle begonnen. Den Auftrag hat die Firma Baumhus aus Langenberg ausgeführt, da sie über beste Referenzen auch im Raum Beckum verfügte. In der Halle sollten laut meiner Planung Maschinenteile für meine ursprüngliche Firma **Thorwesten Maschinenbau GmbH** und die Firma meines Bruder **Thorwesten Vent GmbH** durch Zerspanung hergestellt werden. Beide Firmen sind am Daimlerring hier in Beckum ansässig.

Während der Bauphase unserer Halle ergab es sich, dass Thomas Kindel sich dazu entschied, seine Immobilie am Daimlerring an uns zu verkaufen und eine neue Immobilie an der oberen Brede zu erwerben. Die ehemalige Kindel-Immobilie grenzt unmittelbar an unser Werksgelände. Deshalb entschieden wir aus Gründen der Logistik, die an der Oberen Brede geplante Fertigung in diese ursprüngliche Kindel-Halle in unserer direkten Nachbarschaft zu verlegen. Die Halle an der Oberen Brede ist an die Firma Thorwesten Vent GmbH vermietet und dient ihr zur Zeit als Auslieferungslager. Dadurch steht die Kindel-Halle der nachfolgend beschriebenen Nutzung zur Verfügung.

Deshalb sind die seinerzeit von mir in Aussicht gestellten Arbeitsplätze am Daimlerring entstanden und nicht an der Oberen Brede.

Dort ist seit 2018 eine komplett neue Zerspanungsabteilung ins Leben gerufen worden. Es waren Investitionen von insgesamt ca. 850.000€ notwendig, bis das Projekt einsatzbereit war. Neben modernsten CNC-Maschinen wurden 4 neue Arbeitsplätze geschaffen. Darunter ein Ausbildungsplatz für einen Umschüler, der dieses Frühjahr seine Zwischenprüfung als Industriemechaniker ablegen wird. Ich selbst vermittele diesem AZUBI den Umgang mit den anspruchsvollen Maschinen nebst übergeordneter Software.

In Maschinen wurde wie folgt investiert:

5-Achs-Simultan Bearbeitungszentrum **MAXXMILL 630** des Herstellers EMCO:



4-Achs-Simultan EmcoTurn 45Drehautomat des Herstellers EMCO:

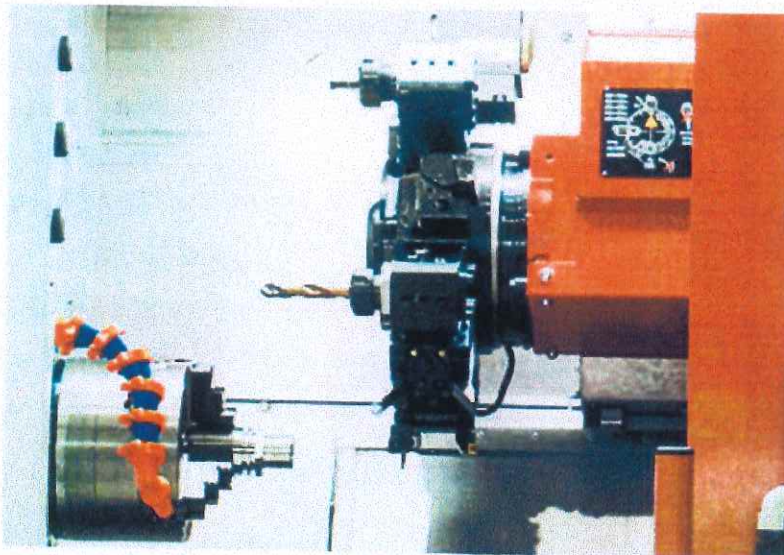

4-Achs-Stub Bearbeitungszentrum Tekna 427 Magnum des Herstellers Tekna:

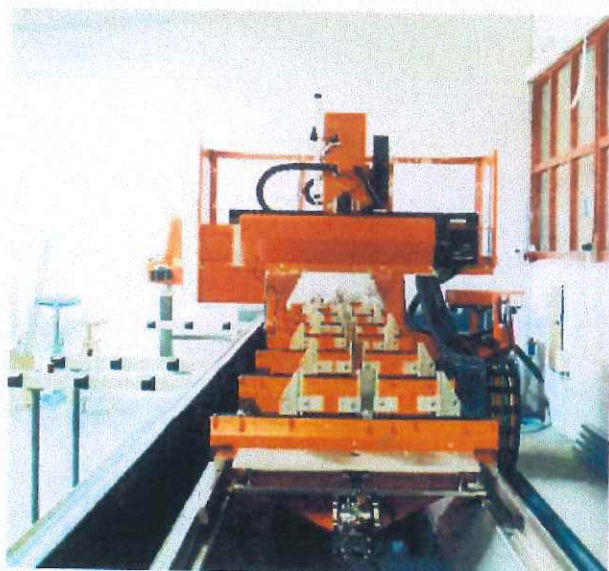

4-Achs Portalfräsmaschine Biesse Rover FTM des Herstellers Biesse mit Hochfrequenzspindel:

Diese Maschine wurde in KW07.2021 bei uns vom Hersteller in Betrieb genommen.

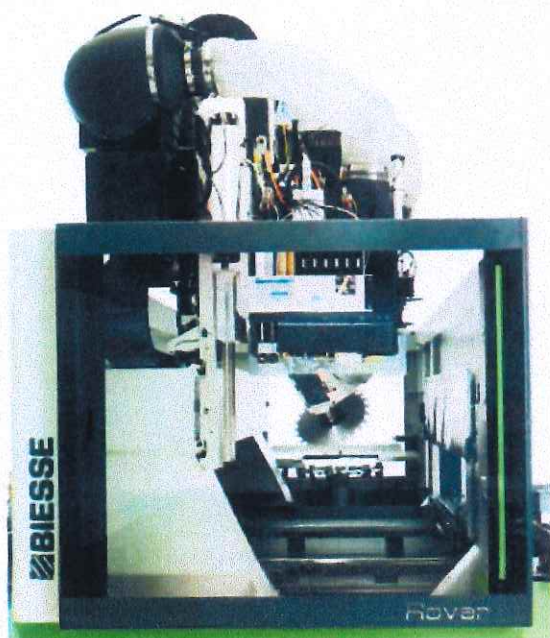

Im Jahr 2020 wurden mit dieser Maschinenausstattung Dreh- und Frästeile nebst Montage dieser zu Baugruppen im Einkaufswert von mehreren hunderttausend Euro produziert. In früheren Jahren ließen wir diese Wirtschaftsgüter vornehmlich in Asien und Osteuropa fertigen. Dank modernster Maschinen und engagierter Mitarbeiter konnten wir die Wertschöpfung aus dieser Arbeit wieder nach Beckum holen. Ein weiterer Vorteil ist die ständige Qualitätskontrolle durch uns und flexibler Einfluß auf Anpassungen an den Teilen.

Als Beispiel unserer außergewöhnlichen Fertigungstiefe füge ich Bild und Zeichnung eines durch uns gefertigten pneumatischen Steuergerätes an. Diese Baugruppe wird seit 2019 in großen Stückzahlen bei uns hergestellt, also aus einem rohen Metallblock gefräst, montiert und justiert.

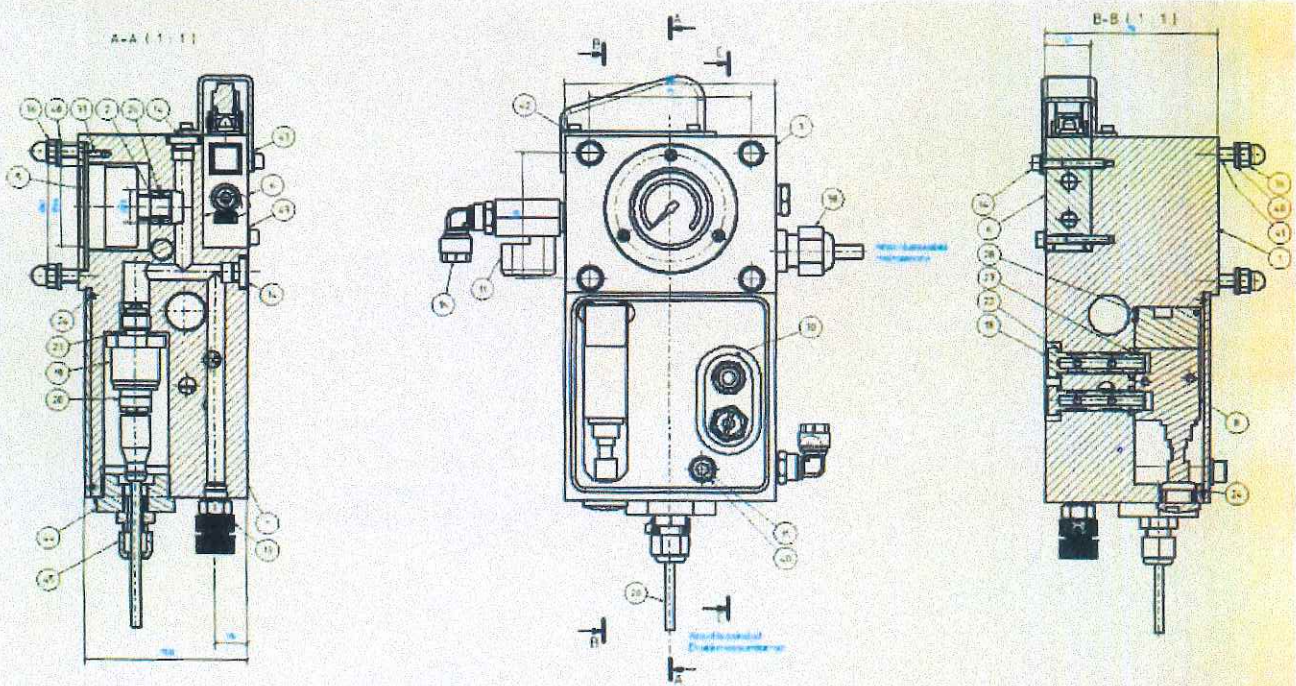
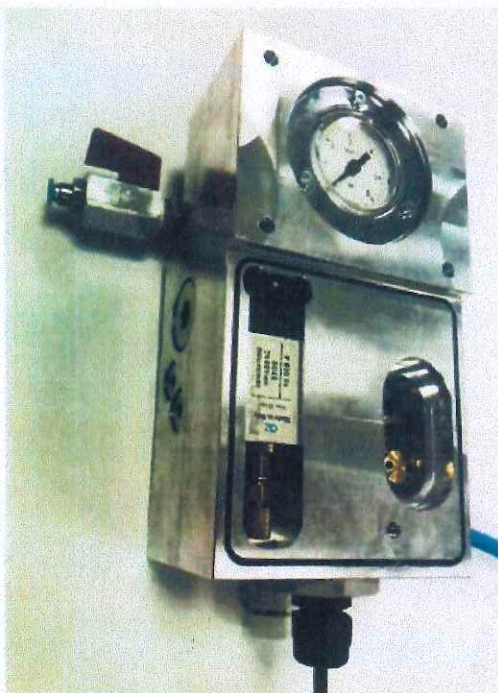

Sehr geehrte Damen und Herren,

meine Tochter Jacqueline und ich möchten gerne in Form unserer Eigentümergemeinschaft das Grundstück Flur 2, Flurstück 305 erwerben und einen Hallenbau darauf errichten, der zu Mietzwecken dienen soll.

Die Jacqueline und Ralf Thorwesten GbR ist aktuell Eigentümerin des Grundstückes Zünftestraße 5 in Beckum (Flur 2, Flurstück 306).

Wir haben nur die Möglichkeit, durch Ankauf des westlichen Nachbargrundstückes eine Erweiterung unserer heutigen Fläche vorzunehmen. Mit der östlichen Grenze liegen wir am Grünzug des Gewerbegebietes, mit der nördlichen Seite grenzen wir an einen bestehenden Betrieb an.

Bei der Erweiterung handelt es sich nicht um die Erweiterung der heutigen Hallennutzung, sondern um die Erweiterung unseres Grundstücks. Wir beabsichtigen, auf dem neuen Grundstück eine Halle zur Vermietung zu errichten.

Der Hallenneubau soll ähnlich zu dem heutigen Hallenbau sein. So sollen circa 1.000 Quadratmeter Hallenfläche entstehen (siehe Anlage 4 zur Vorlage). Wir stehen mit zwei Unternehmen in Kontakt, die Interesse an einem langjährigen Mietverhältnis haben. Es handelt sich hierbei um die Firma Lehmann-Fahrzeughandel aus Beckum und die Firma Fächtenhans GmbH aus Ennigerloh.

Die Präsentation beider Unternehmen folgt.

Wird das Grundstück an Global Service verkauft, besteht für die Jacqueline und Ralf Thorwesten GbR keine Möglichkeit mehr, sich flächenmäßig zu erweitern.

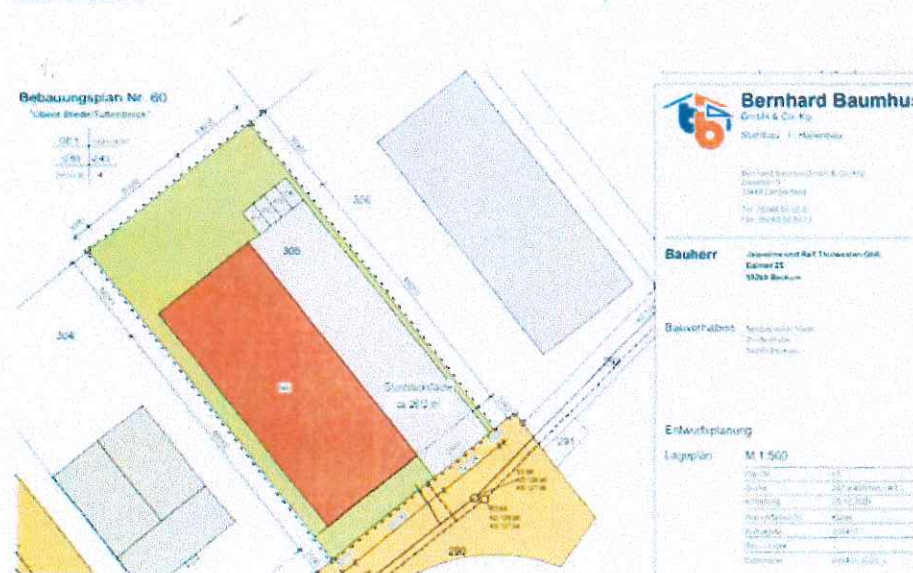

Präsentation der Fa. Lehmann-Fahrzeughandel

Die Firma Lehmann-Fahrzeughandel kauft und verkauft behindertengerechte Fahrzeuge.

Außerdem läßt Herr Lehmann serienmäßig hergestellte Fahrzeuge in behindertengerechte Fahrzeuge durch Fachfirmen umbauen.



Herr Lehmann ist mit seinem Unternehmen seit 25 Jahren als kompetenter Partner in der Behindertenszene Deutschlands bekannt. www.lehmann-beckum.de



*Erfahrung und Kompetenz
seit über 25 Jahren!*

**An- und Verkauf von
behindertengerechten Fahrzeugen**

Lieferservice: 365 Tage 24 Std.
persönlich - zuverlässig - europaweit

LEHMANN Fahrzeughandel
Oelder Str. 120, 59269 Beckum
Tel. 02521-18518 / 0172-5663810
Mail: carsandlifts@web.de
lehmann-beckum.de

rollistore
GEWERBETRIEB MANNING

Herr Lehmann verkauft ca. 60 dieser Sonderumbauten pro Jahr. Gebrauchte Fahrzeuge dieser Art kosten zwischen 15.000€ und 35.000€. Der Jahresumsatz der letzten Jahre belief sich auf 1-1.5mio Euro/Jahr.

Aufgrund dieser Umsätze und entsprechenden Unternehmensgewinnen ist die Firma Lehmann ein willkommener und vertrauenswürdiger Mieter, dem man ein langfristiges Mietverhältnis zu erfüllen zutraut.

Herr Lehmann sagt verbindlich zu, im Fall des Angebots durch die Thorwesten GbR ein langjähriges Mietverhältnis einzugehen. Verhandlungen bezüglich der Kontitionen haben schon stattgefunden.

Über Details wie Barrierefreiheit und behindertengerechte WCs ist man sich selbstverständlich einig.

Aktuell hat das Unternehmen 2 Immobilien angemietet. Diese Immobilien erfüllen so gerade eben die Anforderungen an das bestehende Geschäft, lassen jedoch keine Erweiterung zu und sind bei Kundenbesuch nicht besonders einladend.

Die bisherigen Standorte würden aufgekündigt, wenn hier ein Mietverhältnis zustande käme.

Herr Lehmann beschäftigt außer sich selbst noch einen Mitarbeiter fest und arbeitet zeitweise noch zusätzlich mit bis zu 2 Aushilfen.

Präsentation der Firma Füchtenhans GmbH

Die Firma Füchtenhans GmbH aus Ennigerloh betreibt seit 42 Jahren regional neben Thermo-, Heizungs- und Rohrleitungsbau noch Sanitärtechnik.

Thermo, Heizungs- und Rohrleitungsbau Füchtenhans GmbH

Neubeckumer Str. 56

59320 Ennigerloh

Telefon: 02524/7718

Fax: 02524/4329

E-Mail-Adresse: info@thermo-fuechtenhans.de

Geschäftsführer: Bernhard Füchtenhans

Registergericht: Amtsgericht Münster

Registernummer: HRB 9069

Umsatzsteuer-Identifikationsnummer: DE194171017

Bei der Firma Füchtenhans sind zur Zeit 30 Arbeitnehmer fest beschäftigt. Dabei handelt es sich um 25 gewerbliche Arbeitnehmer und 5 kaufmännische Arbeitnehmer.

Zudem werden aktuell 3 Lehrlinge ausgebildet.

In den letzten Jahren haben die Aktivitäten in Richtung erneuerbarer Energien deutlich zugenommen, sodaß es sich hier auch um einen Fachbetrieb für Erdwärme, Photovoltaik und Solarthermie handelt.

Die Firma Füchtenhans handelt und wartet seit einigen Jahren auch Pelletsöfen und -kessel.

Aufgrund des Wachstums dieser Unternehmenssparten ist eine betriebliche Expansion erforderlich, die natürlich auch den Platzbedarf erhöht.

Dazu würde die Firma Füchtenhans gerne einen Stützpunkt in Beckum langjährig mieten.

Im Falle eines Mietangebots durch die Thorwesten GbR gibt die Firma Füchtenhans hiermit eine verbindliche langjährige Mietzusage.

Füchtenhans GmbH
Thermo · Heizungs- und Rohrleitungsbau

Herzlich Willkommen bei der Firma Füchtenhans GmbH
Ihre Partner für Heizungs-, Klima- und Sanitärtechnik, regenerativen Energien,
Küchengeräte, Wasseraufbereitung, Solarthermiebau, Gebäudetechnik usw.

Artikeln

