

Aktuelles zur Immobilie Zünftestraße 5

- Grundstück Juli 2017 mit Jaqueline Thorwesten in Eigentümergeinschaft erworben.
- Sofort wurde mit der Planung und der Errichtung einer Werkhalle begonnen.
- Ich wollte eine neue Firma gründen und in der Halle sollten Maschinenteile für meine ehemalige Firma **Thorwesten Maschinenbau GmbH** und die Firma meines Bruder **Thorwesten Vent GmbH** durch Zerspanung hergestellt werden. Beide Firmen sind am Daimlerring ansässig.

- Während der Bauphase unserer Halle konnte mein Bruder eine Immobilie am Daimlerring erwerben und sich vergrößern. Ich bin seither zur Unterstützung in dem Unternehmen tätig.
- Aus logistischen Gründen wurde die Fertigung für die Thorwesten Vent GmbH nun nicht in der Oberen Brede errichtet, sondern am Daimlerring eingerichtet.
- Die Halle an der Oberen Brede ist an die Firma Thorwesten Vent GmbH vermietet und dient ihr zur Zeit als Auslieferungslager.

Deshalb sind die seinerzeit von mir in Aussicht gestellten Arbeitsplätze am Daimlerring entstanden und nicht an der Oberen Brede.

- Dort ist seit 2018 eine komplett neue Zerspanungsabteilung ins Leben gerufen worden.
- Es waren Investitionen von insgesamt ca. 850.000€ notwendig.
- Neben modernsten CNC-Maschinen wurden 4 neue Arbeitsplätze geschaffen.
- Darunter ein Ausbildungsplatz für einen Umschüler, der dieses Frühjahr seine Zwischenprüfung als Industriemechaniker ablegen wird. Ich selbst vermittele diesem AZUBI den Umgang mit den anspruchsvollen Maschinen nebst übergeordneter Software.

- Im Jahr 2020 wurden Dreh- und Frästeile im Einkaufswert von mehreren hunderttausend Euro produziert.
- In früheren Jahren ließ die Thorwesten Vent GmbH diese Wirtschaftsgüter vornehmlich in Asien und Osteuropa fertigen.
- Dank modernster Maschinen und engagierter Mitarbeiter konnten wir die Wertschöpfung aus dieser Arbeit wieder nach Beckum holen.
- Ein weiterer Vorteil ist die ständige Qualitätskontrolle durch das Unternehmen und Flexibilität bei Anpassungen an den Teilen.

Als Beispiel - Bild und Zeichnung eines gefertigten pneumatischen Steuergerätes.

Diese Baugruppe wird seit 2019 in großen Stückzahlen hergestellt, also aus einem rohen Metallblock gefräst, montiert und justiert.

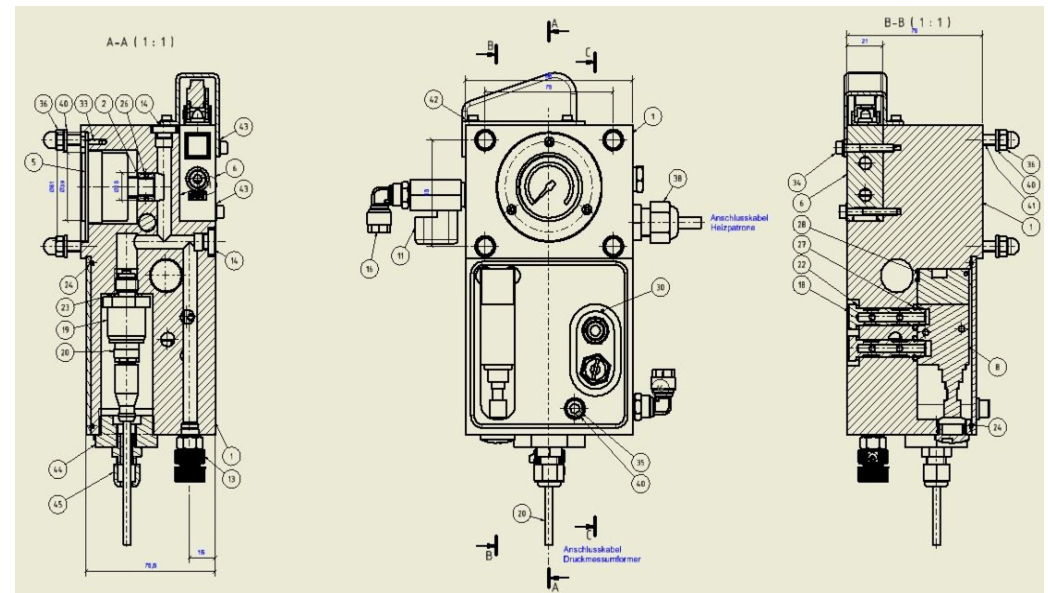

- Wir die Jacqueline und Ralf Thorwesten GbR möchten nun das Grundstück Flur 2, Flurstück 305 erwerben und einen Hallenbau darauf errichten, der zu Mietzwecken dienen soll.
- Das Grundstück stellt die einzige Erweiterungsmöglichkeit dar. Mit der östlichen Grenze liegen wir am Grünzug des Gewerbegebietes, mit der nördlichen Seite grenzen wir an einen bestehenden Betrieb an.
- Bei der Erweiterung handelt es sich nicht um die Erweiterung der eben beschriebenen Hallennutzung, sondern um die Erweiterung unseres Grundstücks.

- Der Hallenneubau soll ähnlich zu dem heutigen Hallenbau sein. So sollen circa 1.000 Quadratmeter Hallenfläche entstehen.
- Wir stehen mit zwei Unternehmen in Kontakt, die Interesse an einem langjährigen Mietverhältnis haben. Es handelt sich hierbei um die Firma Lehmann-Fahrzeughandel aus Beckum und die Firma Füchtenhans GmbH aus Ennigerloh.

Bebauungsplan Nr. 60

"Obere Brede/Tuttenbrock"

GE 1	HGH=14.00
0.80	2.40
TH=12.00	a



Bernhard Baumhus

GmbH & Co. Kg

Stahlbau | Hallenbau

Bernhard Baumhus GmbH & Co. KG
Dieselstr. 9
33449 Langenberg

Tel. 05248 80 05 0
Fax. 05248 80 80 22

Bauherr

Jaqueline und Ralf Thorwesten GbR
Dalmer 25
59269 Beckum

Bauvorhaben

Neubau einer Halle
Zürflestraße
59269 Beckum

Entwurfsplanung

Lageplan

M 1:500

Plan Nr.	01
Größe	297 x 420 mm (A3)
Erstellung	03.12.2020
Planverfasser/in	Kurek
AuftragsNr.	200411
Rev- / Index	-
Dateiname	200411_E-01_L

Präsentation der Fa. Lehmann- Fahrzeughandel

Die Firma Lehmann-Fahrzeughandel kauft und verkauft behindertengerechte Fahrzeuge.

Außerdem lässt Herr Lehmann serienmäßig hergestellte Fahrzeuge durch Fachfirmen in behindertengerechte Fahrzeuge umbauen.





*Erfahrung und Kompetenz
seit über 25 Jahren!*

**An- und Verkauf von
behindertengerechten Fahrzeugen**

Lieferservice: 365 Tage/24 Std.
persönlich - zuverlässig - europaweit

LEHMANN Fahrzeughandel
Oelder Str. 120, 59269 Beckum
Tel. 02521-18518 / 0172-5663810

Mail: carsandlifts@web.de

lehmann-beckum.de

röllistore

Grenzenlos trotz Handicap

- Herr Lehmann verkauft circa 60 dieser Sonderumbauten pro Jahr. Gebrauchte Fahrzeuge dieser Art kosten zwischen 15.000€ und 35.000€. Der Jahresumsatz der letzten Jahre belief sich auf 1-1.5mio Euro/Jahr.
- Aufgrund dieser Umsätze und entsprechenden Unternehmensgewinnen ist die Firma Lehmann ein willkommener und vertrauenswürdiger Mieter, dem man ein langfristiges Mietverhältnis zu erfüllen zutraut.
- Herr Lehmann sagt verbindlich zu, im Fall des Angebots durch die Thorwesten GbR ein langjähriges Mietverhältnis einzugehen. Verhandlungen bezüglich der Konditionen haben stattgefunden.

- Aktuell hat das Unternehmen 2 Immobilien angemietet. Diese Immobilien erfüllen so gerade eben die Anforderungen an das bestehende Geschäft, lassen jedoch keine Erweiterung. Die Immobilien sind wenig repräsentativ.
- Die bisherigen Standorte würden aufgekündigt, wenn hier ein Mietverhältnis zustande käme.
- Herr Lehmann beschäftigt einen Mitarbeiter fest und arbeitet zeitweise zusätzlich mit bis zu 2 Aushilfen.
- Der Neubau würde behindertengerecht errichtet werden.

Präsentation der Firma Füchtenhans GmbH

Die Firma Füchtenhans GmbH aus Ennigerloh
betreibt seit 42 Jahren regional neben Thermo-,
Heizungs-und Rohrleitungsbau noch
Sanitärtechnik.

- Zur Zeit 30 Arbeitnehmer fest beschäftigt.
- Davon 25 gewerbliche Arbeitnehmer und 5 kaufmännische Arbeitnehmer. Zudem werden aktuell 3 Lehrlinge ausgebildet.
- Fachbetrieb für erneuerbare Energien, wie für Erdwärme, Photovoltaik und Solarthermie.
- Die Firma Füchtenhans handelt und wartet seit einigen Jahren auch Pelletöfen und –kessel
- Zur Erweiterung des Betriebes in Ennigerloh würde das Unternehmen einen Stützpunkt in Beckum anmieten wollen.