



Elektro

Kobanenko

DER MEISTERBETRIEB

- Gegründet im Mai 2013, nach erfolgreich bestandener Meisterabschluss
- 4 Gesellen, 2 Helfer, 3 Minijobber
- ab kommenden August 2 Auszubildende
- Elektroinstallation in Neu- und Altbau (Privat und Gewerbe), Netzwerktechnik, Videoüberwachung, Smart Home- Anlagen, etc.

BAUVORHABEN

- Grundstücksfläche 1700 m²
- Lagerhalle mit Werkstatt (ca. 400m²) und Bürotrakt (120m²)
- Energieversorgung durch eine PV-Anlage
- Heizungsanlage: Luftwärmepumpe
- Mitarbeiter- und Besucherparkplätze mit E-Ladesäulen

Bernhard Baumhus Baum & Co. AG		 <small>100% Lagerbau Anwendung in Stahlbau</small>
Stahlbau - Hallenbau		
NAM	Elekto Koblenz	Bestand-Nr.
PROJ	Restrukturierung T. 10000 Becken	Bestand-Nr.
OBJ	Neubau einer Halle mit Büro Steinbühlstraße, 51020 Beckum	
Arzt	Architekt	Vertrag-Nr.
	Architekt	210089
PROJ	Titel	Blatt-Nr.
T.250		02
an	16.10.2011	Ans. Skizzen
prf.		

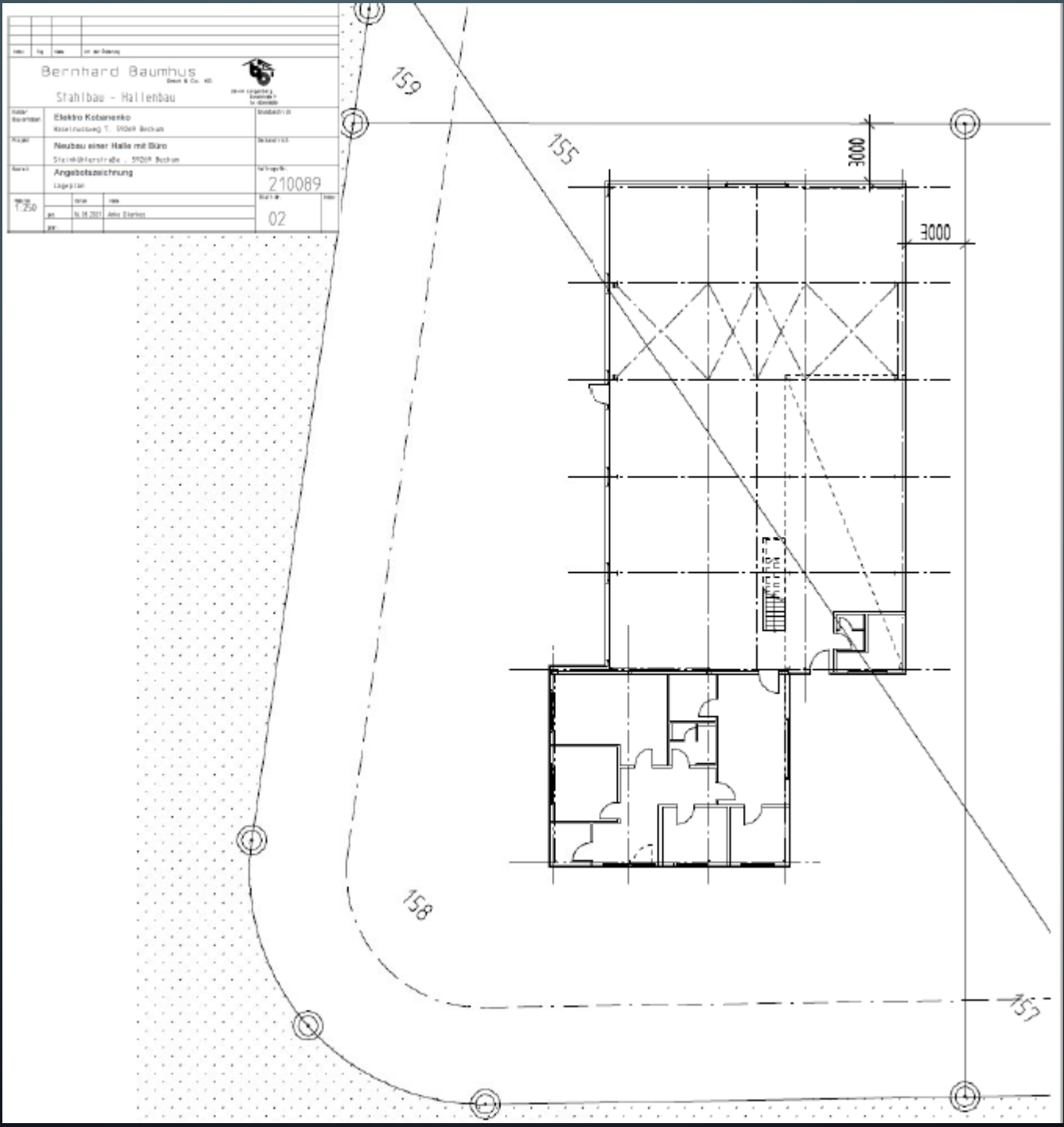

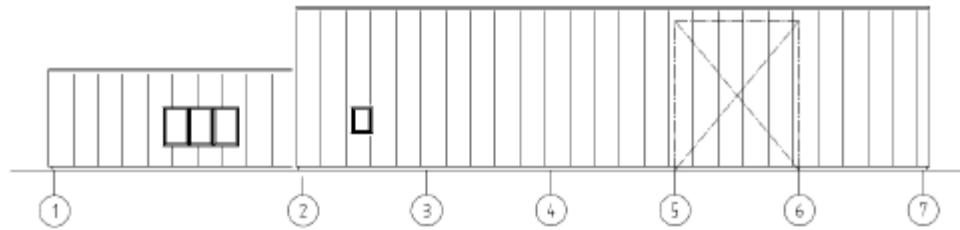

Ansicht Achse B.1 und A

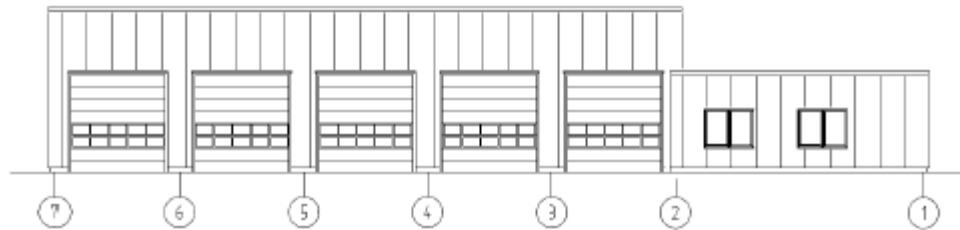

Ansicht Achse D und E

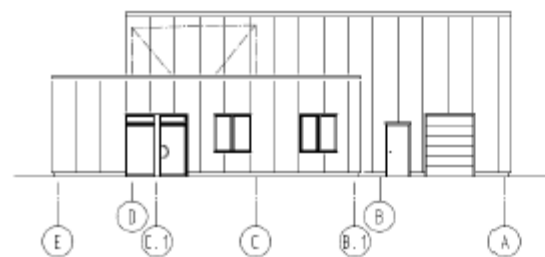

Ansicht Achse 1

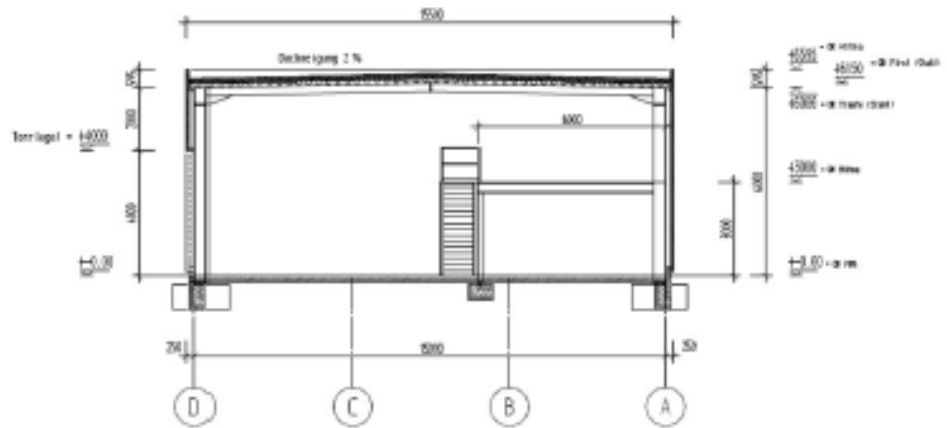

Querschnitt

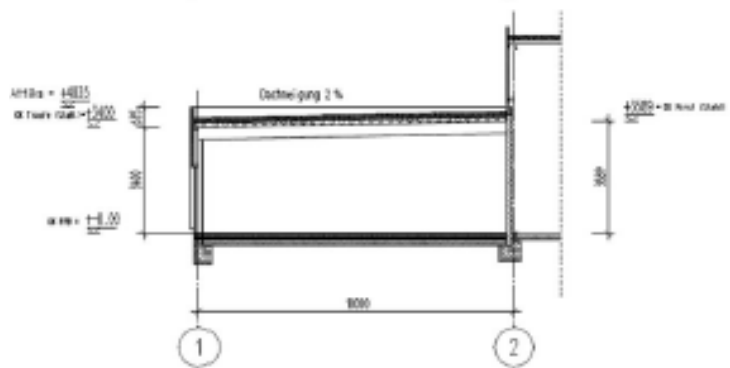

Schnitt 1 - 1

ZIELE

- Vergrößerung des Betriebes
- Schaffung von Arbeits- und Ausbildungsplätzen
- Präsenz
- Neue Kunden gewinnen